

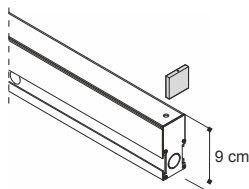

Cassaforma di partenza
con tappi ed elemento
per manutenzione lampada

Starting recessed box with
caps and element for lamp
maintenance



0298/54 55,1x4x9 cm 0,9 kg

0298/104 105,1x4x9 cm 1,7 kg

0298/154 115,1x4x9 cm 2,6 kg

0298/308 309,1x4x9 cm 5,7 kg



Cassaforma
I tappi di chiusura sono forniti
con la cassaforma di partenza

Recessed box
The end stoppers are included
in the starting box

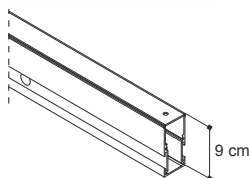

0299/54 54,1x4x9 cm 0,8 kg

0299/104 104,1x4x9 cm 1,6 kg

0299/154 114,1x4x9 cm 2,5 kg

0299/308 308,1x4x9 cm 5,7 kg



2 staffe ancoraggio per
cassaforma

2 anchor brackets for
recessed box

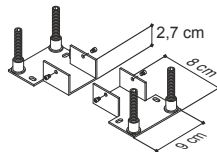

0295



2 giunti per unione
cassaforme

2 joints for recessed box

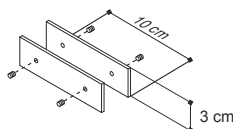

0293/S



2 tappi di chiusura per
cassaforma

2 end stoppers for
recessed box

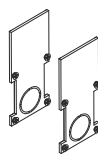

0301



EGOLUCE s.r.l., via I. Newton 12 - 20016 Pero - Milano
telefono +39 02 339586.1 - fax. +39 02 3535112
e-mail: info@egoluce.com - http://www.egoluce.com

SPOOK**SU MISURA - CUSTOM SIZE**

Codifiche sistema Spook per la composizione di linee luminose continue

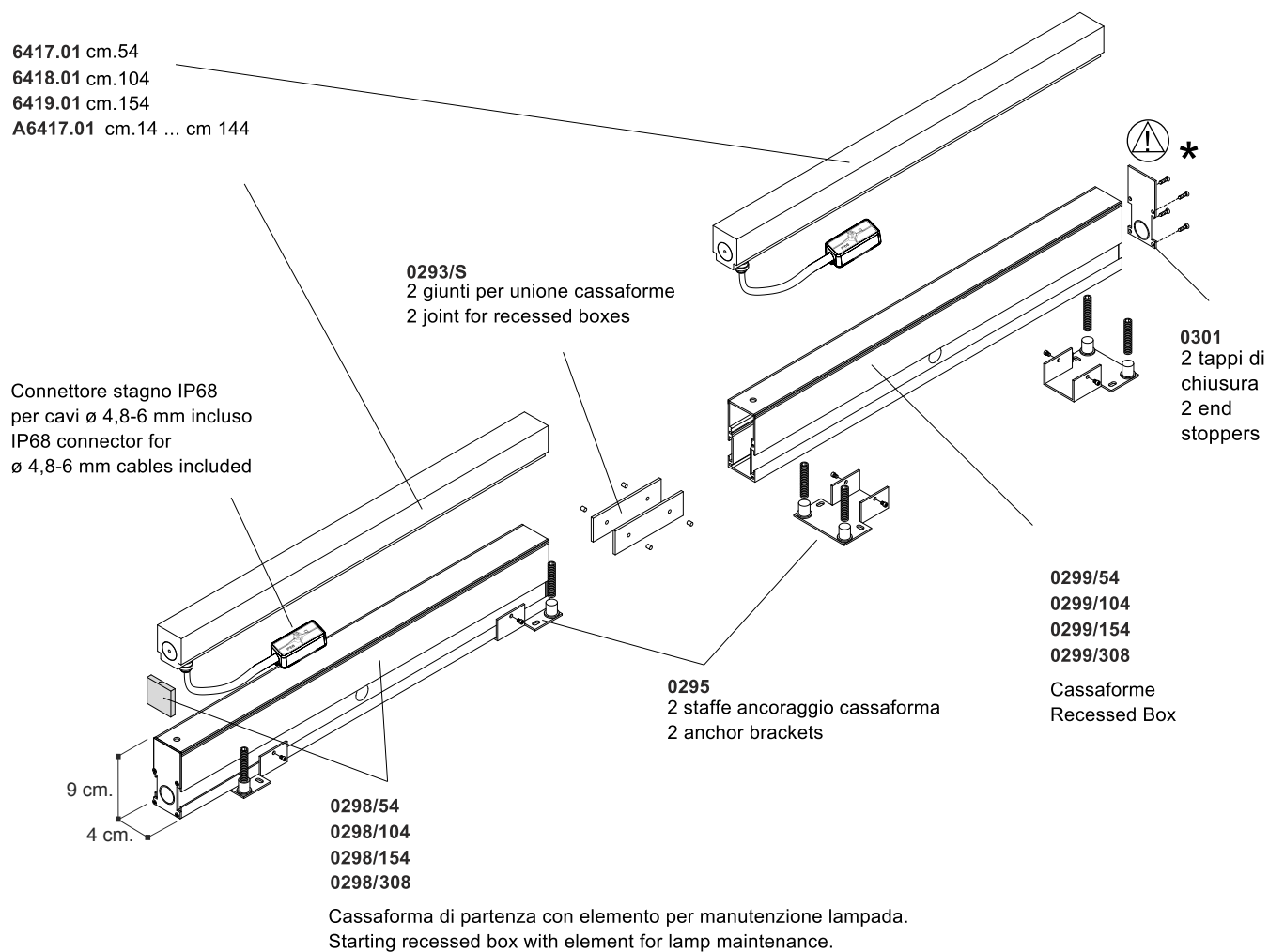
Spook system codes to compose endless light lines

* I tappi di chiusura sono forniti con la cassaforma di partenza.



EGOLUCE s.r.l., via I. Newton 12 - 20016 Pero - Milano
telefono +39 02 339586.1 - fax. +39 02 3535112
e-mail: info@egoluce.com - http://www.egoluce.com

La presente scheda tecnica è di proprietà di EGOLUCE srl. Tutti i diritti sono riservati. Le fotografie, le descrizioni degli apparecchi, i disegni quotati ed i valori fotometrici menzionati sono a titolo indicativo e non costituiscono alcun impegno per la nostra società che si riserva di apportare, in qualsiasi momento e senza preavviso, tutte le modifiche che riterrà opportune.